



Designed for Cyclists
-
Engineered for Safety

Model: FIRST



Gebruikershandleiding

Fabrikant: GOOFF B.V.

Adres: Hooglandse Jaagpad 8, 3434 NV Nieuwegein

Helm Model: FIRST

Deze helm is gecertificeerd

- EN1078:2012+A1:2012 conform EHSR of regulering (EU) 2016/425.

EU type onderzoek uitgevoerd door SGS Fimko Ltd (NB0598).

De 16 mm magnetische gesp is uitvoerig getest en voldoet aan de EN 1080:2023 norm voor kinderschermen, zodat ze met de opgegeven kracht loskomen om verstrikkingsgevaar te voorkomen.

Introductie

Deze helm is ontworpen voor toepassing op fiets, e-bike, skateboard en rolschaats of skates. Goed gebruik en onderhoud is cruciaal om de bescherming te kunnen bieden. De pasvorm bepaald of de helm geschikt is voor gebruik op uw hoofd.

Waarschuwing

1. Geen helm kan tegen alle soorten gevaren bescherming bieden. In het bijzonder biedt deze helm geen bescherming tegen nekletsel.
2. De helm moet gepast worden en veilig en comfortabel aanvoelen op het hoofd. Dit betekent geen drukpunten, mogelijkheid tot bewegen of bandjes die over het oor lopen.
3. De helm is niet meer bruikbaar na elke vorm van een schok, klap of val en zal niet voldoende bescherming meer bieden. Deze schade kan ook niet zichtbaar zijn van de buitenkant. Bij elke vorm van schade moet de helm geretourneerd worden naar de fabrikant voor herstel of vernietiging. De helm en/of lak kan ook beschadigen door veel gebruikte substanties als ammoniak, bleek, benzine, olie. Ook dit kan niet zichtbaar zijn met het blote oog door de gebruiker.
4. Pas de helm niet aan met elke vorm van aanpassing, toevoeging of verwijdering. Dit reduceert de bescherming zoals ontworpen.
5. Wij adviseren de helm niet langer dan 2 jaar te gebruiken en verplichten een jaarlijkse controle door de leverancier.

Instructies voor pasvorm

Stap 1: meet uw hoofd op volgens afbeelding A.

Zorg voor een maat helm en pasvorm die aansluit bij de meting, met aanvulling van een test op het hoofd. Hierbij moet de helm stevig en comfortabel zitten.

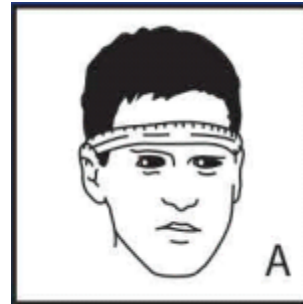

Stap 2: pas de bandjes aan zodanig dat de driehoek verbinding direct on het oor gepositioneerd is. Zie afbeelding B

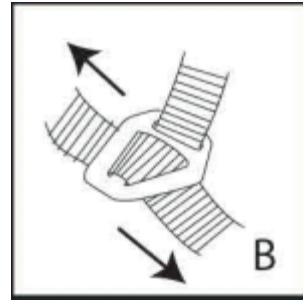

Stap 3: zet de helm recht op uw hoofd en niet te achterover zoals afbeelding C.

Stap 4: sluit de kinband en pas aan zodanig dat deze direct aansluit in de keel. Er mag geen vinger meer tussen de band kunnen. Zoals afbeelding C.

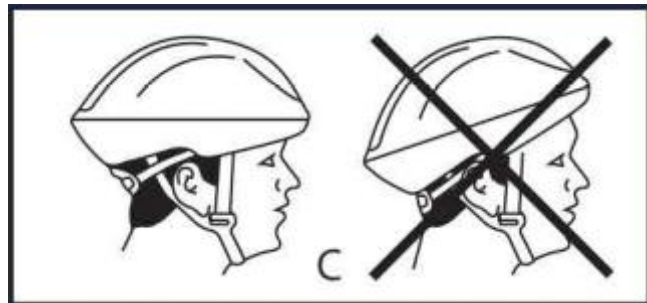

Stap 5: sluit de band op het achterhoofd door aan de draaiknop te draaien, zoals afbeelding D. De aansluiting is juist zodra de helm stevig op het hoofd aansluit en er geen beweging meer mogelijk is tussen de band en het hoofd.

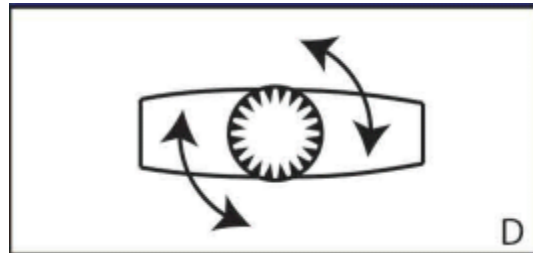

Let op: volg deze stappen elke keer de helm wordt opgezet of gebruikt.

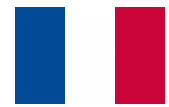

Manuel d'utilisation

Fabricant: GOOFF B.V.

Adresse: Hooglandse Jaagpad 8, 3434 NV Nieuwegein

Modèle de casque: FIRST

Ce casque est certifié

- EN1078:2012+A1:2012 conformément à l'EHSR ou au règlement (UE) 2016/425.

Examen de type UE effectué par SGS Fimko Ltd (NB0598).

Introduction

Ce casque est conçu pour être utilisé sur les speed-pédélec, les scooters et les cyclomoteurs avec des plaques d'immatriculation bleues. Une utilisation et un entretien corrects sont essentiels pour garantir la protection. L'ajustement détermine si le casque est adapté à votre tête.

Avertissement

1. Aucun casque ne peut protéger contre tous les types de risques. En particulier, ce casque ne protège pas contre les blessures au cou.
2. Le casque doit être adapté à la tête et doit être confortable et sécurisé. Cela signifie qu'il ne doit pas y avoir de points de pression, qu'il ne doit pas pouvoir bouger ou que les sangles ne doivent pas passer au-dessus de l'oreille.
3. Le casque n'est plus utilisable après un choc, un coup ou une chute et n'offre plus une protection adéquate. Ces dommages peuvent également ne pas être visibles de l'extérieur. Quel que soit le type de dommage, le casque doit être renvoyé au fabricant pour être réparé ou détruit. Le casque et/ou la peinture peuvent également être endommagés par des substances d'usage courant telles que l'ammoniaque, l'eau de Javel, l'essence, l'huile. Ces dommages peuvent également ne pas être visibles à l'œil nu par l'utilisateur.
4. Ne modifiez pas le casque en y apportant des modifications, des ajouts ou des retraits. Cela réduit la protection telle qu'elle a été conçue.
5. Nous ne recommandons pas d'utiliser le casque pendant plus de deux ans et demandons un contrôle annuel par le fournisseur.

Instructions pour l'ajustement

Étape 1: mesurez votre tête selon l'image A.

Procurez-vous un casque dont la taille et l'ajustement correspondent à la mesure, en complétant par un test sur la tête. Le casque doit être ferme et confortable.

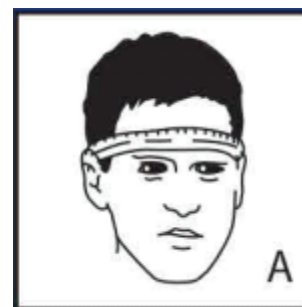

Étape 2: Ajustez les sangles de manière à ce que la connexion triangulaire soit placée directement sur l'oreille. Voir l'image B.

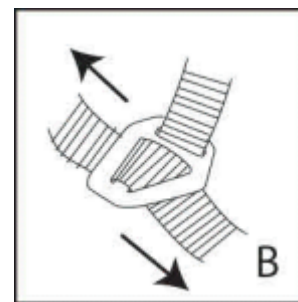

Étape 3: placez le casque droit sur votre tête et pas trop en arrière, comme indiqué sur l'image C.

Étape 4: Fermez la mentonnière et ajustez-la de manière à ce qu'elle s'insère directement dans la gorge. Aucun doigt ne doit pouvoir passer entre les deux sangles. Comme sur la figure C.

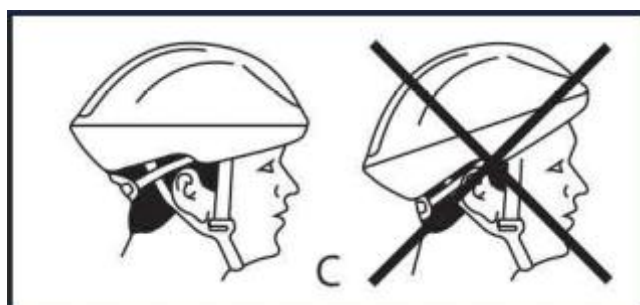

Étape 5: Fermez la sangle à l'arrière de la tête en tournant le bouton rotatif, comme le montre la figure D. L'ajustement est correcte lorsque le casque tient fermement sur la tête et qu'il n'y a plus de mouvement possible entre la sangle et la tête.

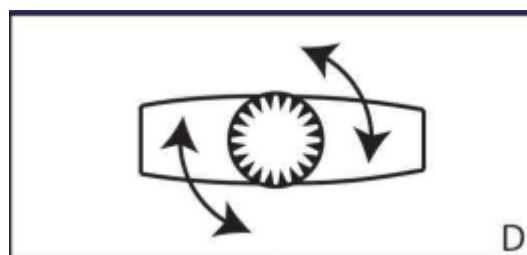

Remarque: suivez ces étapes à chaque fois que vous mettez ou utilisez le casque.



Benutzerhandbuch

Hersteller: GOOFF B.V.

Adresse: Hooglandse Jaagpad 8, 3434 NV Nieuwegein

Helmmodell: FIRST

Dieser Helm ist zertifiziert

- EN1078:2012+A1:2012 gemäß EHSR oder Verordnung (EU) 2016/425.

EU-Typprüfung durchgeführt von SGS Fimko Ltd (NB0598).

Einführung

Dieser Helm wurde für die Verwendung auf Speed Pedelec-Fahrrädern, Motorrollern und Mopeds mit blauem Nummernschild konzipiert. Die richtige Verwendung und Wartung ist entscheidend, um den Schutz zu gewährleisten. Die Passform bestimmt, ob der Helm für die Anwendung auf Ihrem Kopf geeignet ist.

Achtung

1. Kein Helm kann vor allen möglichen Gefahren Schutz bieten. Dieser Helm bietet insbesondere keinen Schutz vor Nackenverletzungen.
2. Der Helm muss angepasst werden und sollte sich sicher und bequem auf dem Kopf anfühlen. Das bedeutet keine Druckstellen, keine Bewegungsfreiheit oder Riemen, die über das Ohr laufen.
3. Der Helm ist nach jeglicher Art von Erschütterung, Schlag oder Sturz nicht mehr verwendbar und wird keinen ausreichenden Schutz mehr bieten. Diese Schäden können auch von außen nicht sichtbar sein. Bei jeglicher Art von Schaden muss der Helm zur Reparatur oder Vernichtung an den Hersteller zurückgesandt werden. Der Helm bzw. der Lack kann auch durch gängige Substanzen wie Ammoniak, Bleichmittel, Benzin und Öl beschädigt werden. Auch dies kann für den Benutzer mit bloßem Auge nicht sichtbar sein.
4. Modifizieren Sie den Helm nicht durch jegliche Art von Anpassungen, Ergänzungen oder Entfernungen. Dies verringert den vorgesehenen Schutz.
5. Wir empfehlen, den Helm nicht länger als 2 Jahre zu verwenden und fordern eine jährliche Inspektion durch den Lieferanten.

Hinweise zur Passform

Schritt 1: Messen Sie Ihren Kopf gemäß Bild A.

Wählen Sie eine Helmgröße und -passform, die der Messung entspricht, und ergänzen Sie dies durch einen Test am Kopf. Der Helm muss fest und bequem sitzen.

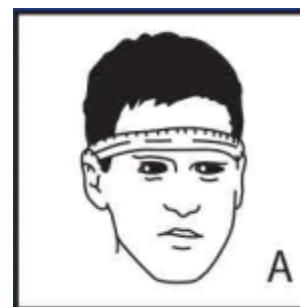

Schritt 2: Passen Sie die Bänder so an, dass die Dreiecksverbindung direkt am Ohr positioniert ist. Siehe Bild B

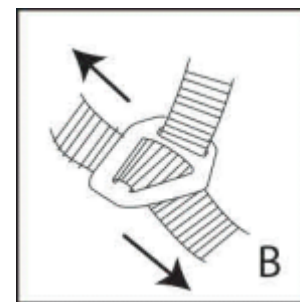

Schritt 3: Setzen Sie den Helm gerade auf Ihren Kopf und nicht nach hinten gekippt wie in Bild C.

Schritt 4: Schließen Sie den Kinnriemen und stellen Sie ihn so ein, dass er direkt am Hals anliegt. Zwischen Band und Hals darf kein Finger passen. Siehe Bild C.

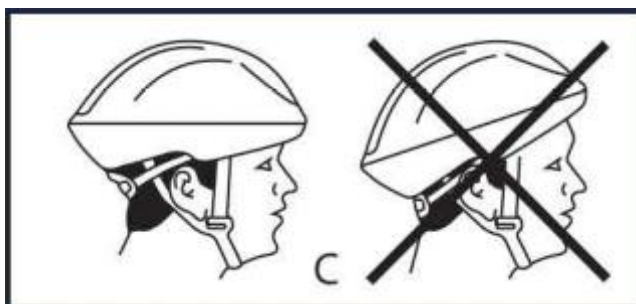

Schritt 5: Schließen Sie den Riemen am Hinterkopf, indem Sie den Drehknopf drehen, wie in Abbildung D gezeigt. Die Verbindung ist korrekt, wenn der Helm fest auf dem Kopf sitzt und keine Bewegung zwischen dem Riemen und dem Kopf möglich ist.

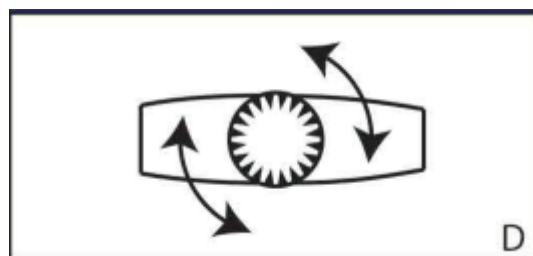

Hinweis: Befolgen Sie diese Schritte jedes Mal, wenn der Helm aufgesetzt oder verwendet wird.



User Manual

Manufacturer: GOOFF B.V.

Address: Hooglandse Jaagpad 8, 3434 NV Nieuwegein, The Netherlands

Helm Model: FIRST

This helmet is certified

- EN1078:2012+A1:2012 in accordance with EHSR or regulation (EU) 2016/425.

EU type survey conducted by SGS Fimko Ltd (NB0598).

Introduction

This helmet is designed for use on bicycles, e-bikes, skateboards and roller skates. Proper use and maintenance is crucial to provide protection. The fit determines whether the helmet is suitable for use on your head.

Warning

1. No helmet can protect against all kinds of hazards. In particular, this helmet offers no protection against neck injuries.
2. The helmet must fit and feel safe and comfortable on the head. This means no pressure points, freedom of movement or straps that run over the ear.
3. The helmet is no longer usable after any kind of shock, blow or fall and will no longer provide sufficient protection. This damage may also not be visible from the outside. In the event of any damage, the helmet must be returned to the manufacturer for repair or destruction. The helmet and/or paint can also be damaged by commonly used substances such as ammonia, bleach, petrol, oil. This too may not be visible to the naked eye by the user.
4. Do not modify the helmet with any kind of modification, addition or removal. This reduces protection as designed.
5. We recommend not using the helmet for longer than 2 years and require an annual inspection by the supplier.

Fitting instructions

Step 1: Measure your head according to picture A.

Provide a helmet size and fit that matches the measurement, with the addition of a test on the head. The helmet must fit firmly and comfortably.

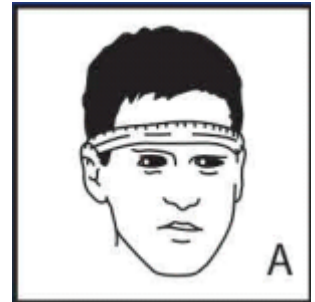

Step 2: Adjust the straps so that the triangle connection is positioned directly on the ear. See image B

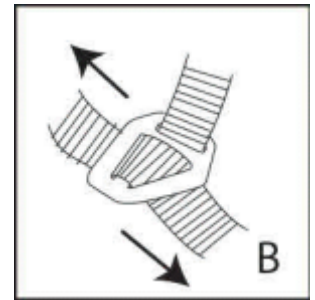

Step 3: Put the helmet straight on your head and not too much reclined like picture C.

Step 4: close the chinstrap and adjust so that it fits directly in the throat. No finger should be able to fit between the band. Like figure C.

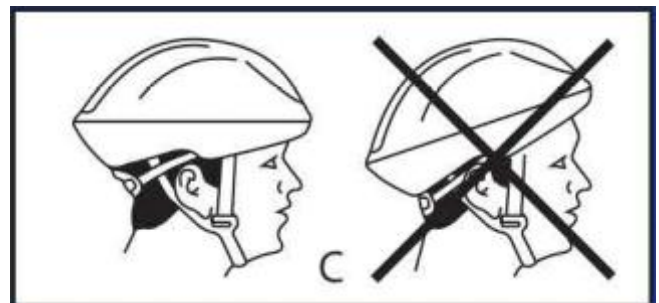

Step 5: close the strap at the back of the head by turning the dial, as shown in figure

D. The connection is correct once the helmet fits firmly on the head and there is no movement between the strap and the head.

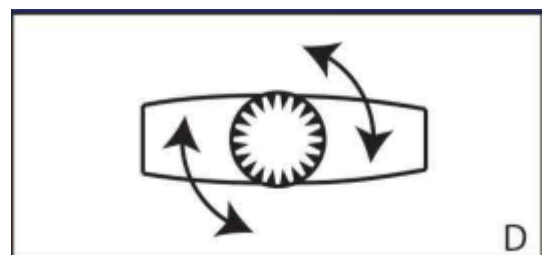

Note: Follow these steps every time the helmet is donned or used.



Instrukcja obsługi

Producent: GOOFF B.V.

Adres: Hooglandse Jaagpad 8, 3434 NV Nieuwegein, Holandia

Model steru: FIRST

Ten kask posiada certyfikat

- EN1078:2012+A1:2012 zgodnie z EHSR lub rozporządzeniem (UE) 2016/425.

Badanie typu UE przeprowadzone przez SGS Fimko Ltd (NB0598).

Wprowadzenie

Ten kask jest przeznaczony do użytku na rowerach, rowerach elektrycznych, deskorolkach i wrotkach. Prawidłowe użytkowanie i konserwacja mają kluczowe znaczenie dla zapewnienia ochrony. Dopasowanie określa, czy kask jest odpowiedni do użytku na głowie.

Ostrzeżenie

1. Żaden kask nie chroni przed wszystkimi rodzajami zagrożeń. W szczególności kask ten nie zapewnia ochrony przed urazami szyi.
2. Kask musi pasować do głowy i zapewniać poczucie bezpieczeństwa i wygody. Oznacza to brak punktów ucisku, swobodę ruchów lub paski biegnące nad uchem.
3. Kask nie nadaje się już do użytku po jakimkolwiek wstrząsie, uderzeniu lub upadku i nie zapewnia już wystarczającej ochrony. Uszkodzenie to może być również niewidoczne z zewnątrz. W przypadku jakiegokolwiek uszkodzenia kask musi zostać zwrócony do producenta w celu naprawy lub zniszczenia. Kask i/lub farba mogą również zostać uszkodzone przez powszechnie stosowane substancje, takie jak amoniak, wybielacz, benzyna, olej. To również może nie być widoczne gołym okiem przez użytkownika.
4. Nie należy modyfikować kasku poprzez jakiekolwiek zmiany, dodawanie lub usuwanie elementów. Zmniejsza to ochronę zgodnie z przeznaczeniem.
5. Zalecamy, aby nie używać kasku przez okres dłuższy niż 2 lata i wymagać corocznej kontroli przez dostawcę.

Instrukcje dopasowania

Krok 1: Zmierz głowę zgodnie z rysunkiem A.

Zapewnij rozmiar i dopasowanie kasku zgodne z pomiarem, z dodatkowym testem na głowie. Kask musi ściśle i wygodnie przylegać do głowy.

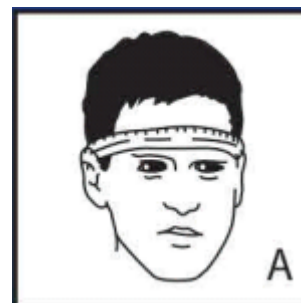

Krok 2: Wyreguluj paski tak, aby trójkątne połączenie znajdowało się bezpośrednio na uchu. Patrz rysunek B

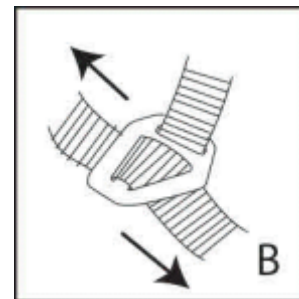

Krok 3: Załóż kask prosto na głowę i nie odchylaj go zbyt mocno, jak na zdjęciu C.

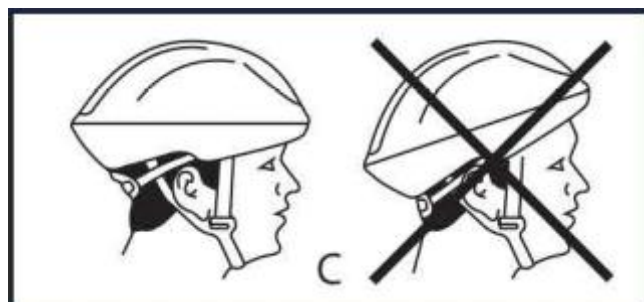

Krok 4: Zamknij pasek podbródka i wyreguluj go tak, aby pasował bezpośrednio do gardła. Żaden palec nie powinien zmieścić się między paskiem. Jak na rysunku C.

Krok 5: zamknij pasek z tyłu głowy, obracając pokrętkę, jak pokazano na rysunku

D. Połączenie jest prawidłowe, gdy kask ściśle przylega do głowy i nie ma ruchu między paskiem a głową.

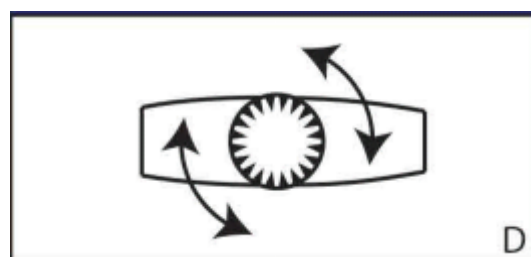

Uwaga: Wykonaj te kroki za każdym razem, gdy kask jest zakładany lub używany.



Manual de usuario

Fabricante: GOOFF B.V.

Dirección: Hooglandse Jaagpad 8, 3434 NV Nieuwegein, Países Bajos

Modelo de casco: FIRST

Este casco está certificado

- EN1078:2012+A1:2012 de acuerdo con EHSR o el reglamento (UE) 2016/425.

Estudio de tipo UE realizado por SGS Fimko Ltd (NB0598).

Introducción

Este casco está diseñado para su uso en bicicletas, bicicletas eléctricas, monopatines y patines. El uso y mantenimiento adecuados son cruciales para proporcionar protección. El ajuste determina si el casco es adecuado para su uso en la cabeza.

Advertencia

1. Ningún casco puede proteger contra todo tipo de peligros. En particular, este casco no ofrece protección contra lesiones en el cuello.
2. El casco debe ajustarse y sentirse seguro y cómodo en la cabeza. Esto significa que no debe haber puntos de presión, libertad de movimiento o correas que pasen por encima de la oreja.
3. El casco ya no se puede utilizar después de cualquier tipo de golpe, impacto o caída y ya no proporcionará suficiente protección. Este daño también puede no ser visible desde el exterior. En caso de cualquier daño, el casco debe ser devuelto al fabricante para su reparación o destrucción. El casco y/o la pintura también pueden dañarse por sustancias de uso común como amoníaco, lejía, gasolina o aceite. Esto también puede no ser visible a simple vista por el usuario.
4. No modifique el casco con ningún tipo de modificación, adición o eliminación. Esto reduce la protección según lo diseñado.
5. Recomendamos no utilizar el casco durante más de 2 años y requerir una y requerir una inspección anual por parte del proveedor.

inspección anual por parte del proveedor.

Instrucciones de ajuste

Paso 1: Mida su cabeza según la imagen A.

Proporcione un tamaño y ajuste de casco que coincida con la medida, con la adición de una prueba en la cabeza. El casco debe quedar firme y cómodo.

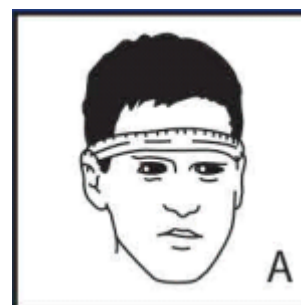

Paso 2: Ajuste las correas de modo que la conexión triangular quede colocada directamente sobre la oreja. Véase la imagen B.

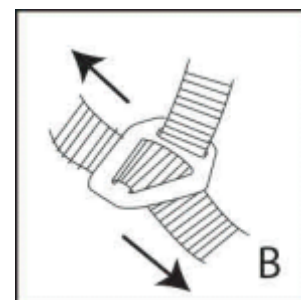

Paso 3: Colóquese el casco recto en la cabeza y no demasiado reclinado, como en la imagen C.

Paso 4: Cierre la correa de la barbilla y ajústela de modo que quede justo en la garganta. No debe haber ningún dedo entre la banda. Como en la figura C.

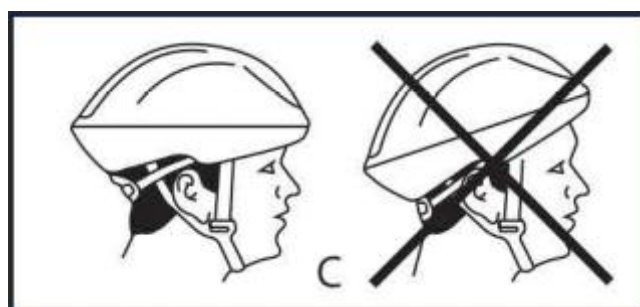

Step 5: close the strap at the back of the head by turning the dial, as shown in figure

D. La conexión es correcta una vez que el casco se ajusta firmemente a la cabeza y no hay movimiento entre la correa y la cabeza.

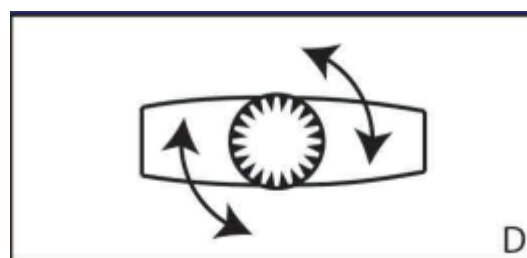

Nota: Siga estos pasos cada vez que se ponga o utilice el casco.



Manuale d'uso

Produttore: GOOFF B.V.

Indirizzo: Hooglandse Jaagpad 8, 3434 NV Nieuwegein, Paesi Bassi

Modello del timone: BLITZ

Questo casco è certificato

- EN1078:2012+A1:2012 in conformità alla normativa EHSR o al regolamento (UE) 2016/425.

Indagine di tipo UE condotta da SGS Fimko Ltd (NB0598).

Introduzione

Questo casco è progettato per l'uso su biciclette, e-bike, skateboard e pattini a rotelle. L'uso e la manutenzione corretti sono fondamentali per garantire la protezione. La calzatura determina se il casco è adatto all'uso sulla testa.

Avvertenze

1. Nessun casco può proteggere da tutti i tipi di pericoli. In particolare, questo casco non offre alcuna protezione contro le lesioni al collo.
2. Il casco deve calzare e risultare sicuro e confortevole sulla testa. Ciò significa che non deve avere punti di pressione, libertà di movimento o cinghie che passano sopra l'orecchio.
3. Il casco non è più utilizzabile dopo qualsiasi tipo di urto, colpo o caduta e non fornisce più una protezione sufficiente. Il danno può anche non essere visibile dall'esterno. In caso di danni, il casco deve essere restituito al produttore per la riparazione o la distruzione. Il casco e/o la vernice possono essere danneggiati anche da sostanze di uso comune come ammoniaca, candeggina, benzina, olio. Anche questo può non essere visibile a occhio nudo dall'utente.
4. Non modificare il casco con alcun tipo di modifica, aggiunta o rimozione. In questo modo si riduce la protezione prevista.
5. Si consiglia di non utilizzare il casco per più di 2 anni e di richiedere un controllo annuale da parte del fornitore.

Istruzioni per il montaggio

Fase 1: Misurare la testa secondo la figura A.

Fornire una taglia e una vestibilità del casco che corrisponda alla misura, con l'aggiunta di una prova sulla testa. Il casco deve calzare in modo stabile e confortevole.

Fase 2: Regolare i cinturini in modo che il triangolo di connessione sia posizionato direttamente sull'orecchio. Vedi immagine B

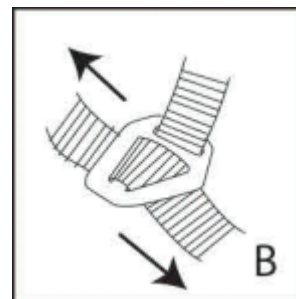

Fase 3: mettere il casco dritto sulla testa e non troppo reclinato come nell'immagine C.

Fase 4: chiudere il sottogola e regolarlo in modo che si inserisca direttamente nella gola. Nessun dito deve poter passare tra la fascia. Come nella figura C.

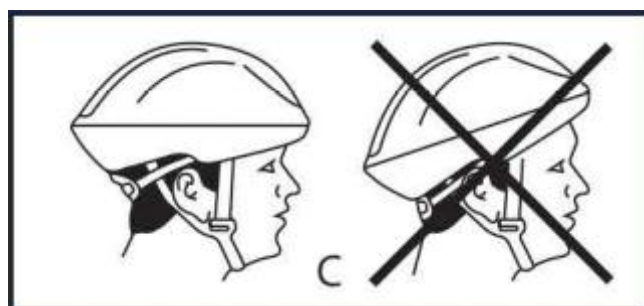

Fase 5: chiudere il cinturino nella parte posteriore della testa ruotando la manopola, come mostrato nella figura

D. Il collegamento è corretto quando il casco aderisce saldamente alla testa e non c'è alcun movimento tra il cinturino e la testa.

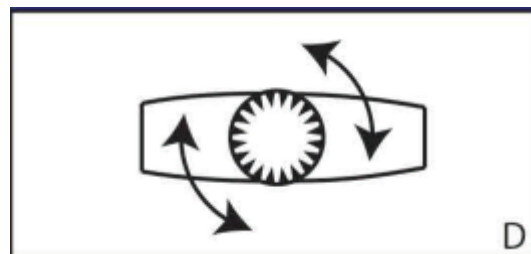

Nota: seguire questi passaggi ogni volta che si indossa o si utilizza il casco.

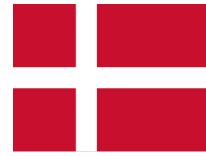

Brugervejledning

Producent: GOOFF B.V.

Adresse: Hooglandse Jaagpad 8, 3434 NV Nieuwegein, Holland

Hjelm model: FIRST

Denne hjelm er certificeret

- EN1078:2012+A1:2012 i overensstemmelse med EHSR eller forordning (EU) 2016/425.

EU-typeundersøgelse udført af SGS Fimko Ltd (NB0598).

Introduktion

Denne hjelm er designet til brug på cykler, el-cykler, skateboards og rulleskøjter. Korrekt brug og vedligeholdelse er afgørende for at yde beskyttelse. Pasformen afgør, om hjelmen er egnet til brug på dit hoved.

Advarsler

1. Ingen hjelm kan beskytte mod alle former for farer. Denne hjelm giver især ingen beskyttelse mod nakkeskader.
2. Hjelmen skal passe og føles sikker og behagelig på hovedet. Det betyder ingen trykpunkter, bevægelsesfrihed eller stropper, der går hen over øret.
3. Hjelmen er ikke længere brugbar efter nogen form for stød, slag eller fald og yder ikke længere tilstrækkelig beskyttelse. Denne skade må heller ikke være synlig udefra. I tilfælde af skader skal hjelmen sendes tilbage til producenten til reparation eller destruktion. Hjelmen og/eller malingen kan også blive beskadiget af almindeligt anvendte stoffer som ammoniak, blegemiddel, benzin og olie. Også dette kan være usynligt for brugeren med det blotte øje.
4. Modificer ikke hjelmen med nogen form for ændring, tilføjelse eller fjernelse. Dette reducerer beskyttelsen som designet.
5. Vi anbefaler ikke at bruge hjelmen i mere end 2 år og kræver et årligt eftersyn af leverandøren.

Instruktioner til montering

Trin 1: Mål dit hoved i henhold til billede A.

Sørg for en hjelmstørrelse og pasform, der matcher målingen, med tilføjelse af en test på hovedet. Hjelmen skal sidde godt og komfortabelt.

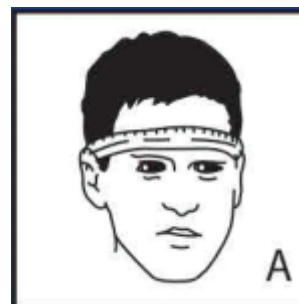

Trin 2: Juster stropperne, så trekantforbindelsen er placeret direkte på øret. Se billede B

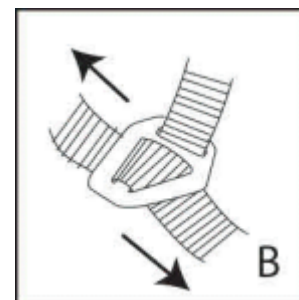

Trin 3: Sæt hjelmen lige på hovedet og ikke for meget tilbagelænet som på billede C.

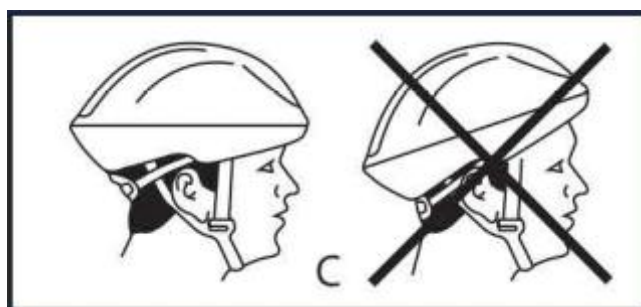

Trin 4: Luk hageremmen, og juster den, så den sidder direkte i halsen. Ingen finger skal kunne komme ind mellem båndet. Som på billede C.

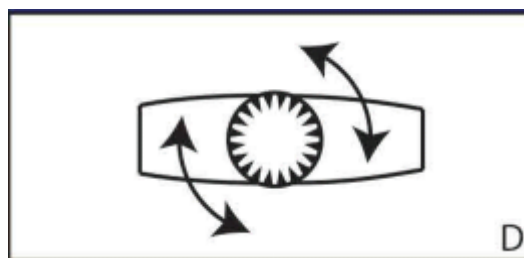

Trin 5: Luk stroppen på bagsiden af hovedet ved at dreje på knappen, som vist på figur

D. Forbindelsen er korrekt, når hjelmen sidder godt fast på hovedet, og der ikke er nogen bevægelse mellem remmen og hovedet.

Bemærk: Følg disse trin, hver gang hjelmen tages på eller bruges.



Användarmanual

Tillverkare: GOOFF B.V.

Adress: Hooglandse Jaagpad 8 Hooglandse Jaagpad 8, 3434 NV
Nieuwegein, Nederländerna

Hjälm Modell: FIRST

Denna hjälm är certifierad

- EN1078:2012+A1:2012 i enlighet med EHSR eller förordning (EU) 2016/425.

EU-typbesiktning utförd av SGS Fimko Ltd (NB0598).

Inledning

Denna hjälm är utformad för användning på cyklar, elcyklar, skateboards och rullskridskor. Korrekt användning och underhåll är avgörande för att ge skydd. Passformen avgör om hjälmen är lämplig för användning på ditt huvud.

Varning

1. Ingen hjälm kan skydda mot alla typer av faror. I synnerhet ger denna hjälm inget skydd mot nackskador.
2. Hjälmen måste passa och kännas säker och bekväm på huvudet. Detta innebär inga tryckpunkter, rörelsefrihet eller band som går över örat.
3. Hjälmen är inte längre användbar efter någon form av stöt, slag eller fall och ger inte längre tillräckligt skydd. Denna skada får inte heller vara synlig från utsidan. I händelse av skada måste hjälmen returneras till tillverkaren för reparation eller destruktion. Hjälmen och/eller lacken kan också skadas av vanligt förekommande ämnen som ammoniak, blekmedel, bensin, olja. Även detta kan vara omöjligt för användaren att se med blotta ögat.
4. Modifiera inte hjälmen med någon form av modifiering, tillägg eller borttagning. Detta minskar det skydd som hjälmen är konstruerad för.
5. Vi rekommenderar att hjälmen inte används längre än 2 år och kräver en årlig inspektion av leverantören.

Monteringsanvisningar

Steg 1: Mät ditt huvud enligt bild A.

Tillhandahåll en hjälmstorlek och passform som motsvarar mätningen, med tillägg av ett test på huvudet. Hjälmen måste sitta stadigt och bekvämt.

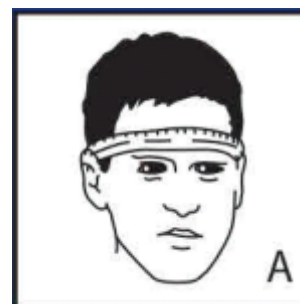

Steg 2: Justera remmarna så att triangelanslutningen placeras direkt på örat. Se bild B

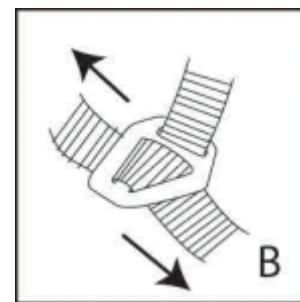

Steg 3: Sätt hjälmen rakt på huvudet och inte för mycket bakåtlutad som på bild C.

Steg 4: Stäng hakremmen och justera så att den sitter direkt i halsen. Inget finger ska kunna komma in mellan banden. Som bild C.

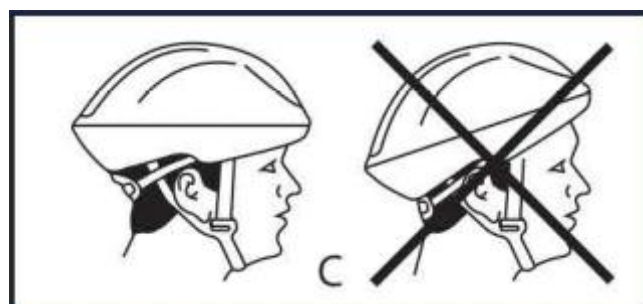

Steg 5: stäng bandet på baksidan av huvudet genom att vrida på ratten, som visas i bild

D. Anslutningen är korrekt när hjälmen sitter stadigt på huvudet och det inte finns någon rörelse mellan bandet och huvudet.

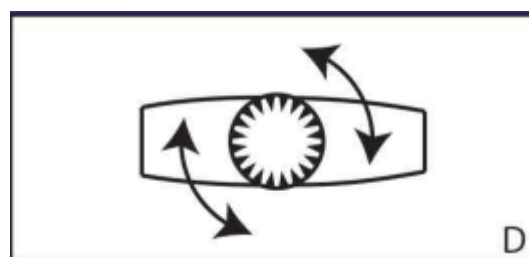

Obs: Följ dessa steg varje gång hjälmen tas på eller används.